

## 取扱説明書

この度はKOITO商品をお買い上げいただきありがとうございます。ご使用前に、この取扱説明書を必ずお読みのうえ、正しくご使用ください。

- 安全にご使用いただくために、以下の項目を必ずお守りください。
- ・記載内容をお守りいただけない場合、本商品の機能を発揮できず、破損および使用者が傷害を負う恐れがあります。
- ・本取扱説明書は、お読みになった後も大切に保管し、必要な時には都度お読みください。

<b>警告</b>	この表示は、誤った取扱いをすると使用者が「死亡または重傷などを負う危険が想定される」内容です。
<b>注意</b>	この表示は、誤った取扱いをすると使用者が「傷害を負うかまたは物的損害が発生する危険が想定される」内容です。

### 安全上のご注意

<b>警告</b>	<ul style="list-style-type: none"> <li>●下記項目をお守りください。お守りいただけない場合は、感電・火災・落下の原因となります。</li> <li>・取付け作業をする前に、バッテリーの端子を外してください。</li> <li>・ハーネスの被覆に損傷が発生した場合は、直ちに使用を中止してください。</li> <li>・走行中に異常な振動や音などを感じたら直ちに安全な場所に停車し、取付け部分をよく点検してください。</li> <li>・コネクタや端子は確実に結線してください。</li> <li>●点灯中、ランプを直視しないでください。目の痛みや視力障害の原因となることがあります。</li> </ul>
<b>注意</b>	<ul style="list-style-type: none"> <li>●下記項目をお守りください。お守りいただけない場合は、破損・異音発生の原因となります。</li> <li>・車両のハーネスを強く引っ張らないでください。</li> <li>・ハーネスは結束バンドなどで固定してください。</li> <li>・車両取付けスクリューは走行前にゆるみの有無を確認してください。</li> <li>●連続使用により、本体温度が上昇しますので、ご注意ください。火傷、ケガの原因となることがあります。</li> <li>●本商品は半導体部品を使用しています。落としたり、物をつぶしたり、無理な力を加えたり、キズをつけたりしないでください。不点灯の原因となることがあります。</li> <li>●本商品を取付ける際は、ハーネスを引っ掛けたり、折り曲げたり、および噛み込むような状態で取付けしないでください。不点灯の原因となることがあります。</li> <li>●バッテリーの端子を外すとラジオ、オーディオ、時計などのメモリーが消えますので配線作業終了後、復元してください。</li> </ul>

※明るさ、発光色のばらつきは本商品の仕様範囲であり異常ではありません。

### 取付けおよび、使用上のご注意

- ・購入後すぐに、本体に損傷がないことを確認してください。
- ・本商品は車載用DC12Vの灯具です。取付ける先の電圧を確認し、指定電圧以外でのご使用はしないでください。
- ・フロントまたはリアの義務付け灯火および、リアの追加灯火(「乗車定員10人未満の乗用車」「車両総重量が3.5t以下の貨物車」「車両総重量750kg以下の被牽引車」に限る)としてご使用いただけます。その際には、保安基準などの自動車関連法規を守って正しくご使用ください。
- ・本商品をリアの追加灯火としてご使用になる場合には、保安基準に「地上高・義務付けのターンシグナルランプの発光部上端に対し、600mm以上かつ、構造上可能な限り最も高い位置」および、「車両最外端から発光部まで、400mm以内」の所定位置へ左右対称に確実に取付けてください。
- ・本商品は所定の向きで取付けた場合のみ保安基準を満たします。必ず商品仕様(下図)に記載する向きと同じになるよう車両にお取付けください。車両に取付けの際には、商品仕様に記載する視認角範囲内の照射光を遮蔽する構造にならないようにしてください。保安基準を満たさなくなります。
- ・車両規則で方向指示器の断線検知機能を求められる車両については、必ず走行前に断線検知機能の正常作動を確認したうえで、保安基準に適合している状態でご使用ください。(裏面参照)
- ・ランプに給電する際には、別途専用の相手方コネクタ(住友電装:6189-0443)を用いて確実に接続し、防水性を確保してください。その際、車両側ハーネスの防水性にもご留意いただき、ターンシグナルランプ(+), アース(-)を間違えないよう接続してください。
- ・本商品は必ず平面上の3ヶ所でネジ止め固定してください。曲面に取付けると、固定が不安定となり灯具破損の原因となります。
- ・取付け場所によっては、まれにラジオやテレビ、無線などにノイズが発生する場合があります。
- ・本商品の車両取付け時の推奨締め付けトルクは、M5スクリューにて5N・m(51kgf・cm)です。
- ・レンズ面の汚れを落とす際は、中性洗剤をご使用ください。溶剤を使用するとランプ割れなどにより、不点灯の原因となることがあります。もし溶剤が付着してしまった場合は、付着した溶剤を直ちにきれいな水で洗い流してください。
- ・本取扱説明書に記載された内容を必ずお守りください。お守りいただけない場合に発生した車両本体、または本商品の破損については、責任を負いかねます。

### 商品仕様

品番	UNSL2
適用法規	UN R148
寸法	W 92.7 × H 79.3 × D 51.0 (mm)
コネクタ形状	住友電装 6188-0282 相当 (相手側コネクタ:住友電装 6189-0443)
電圧	12V
消費電力	2.1W
光源	アンバー色LED(3灯)
使用環境温度	-30 ~ +70℃
重量	107g

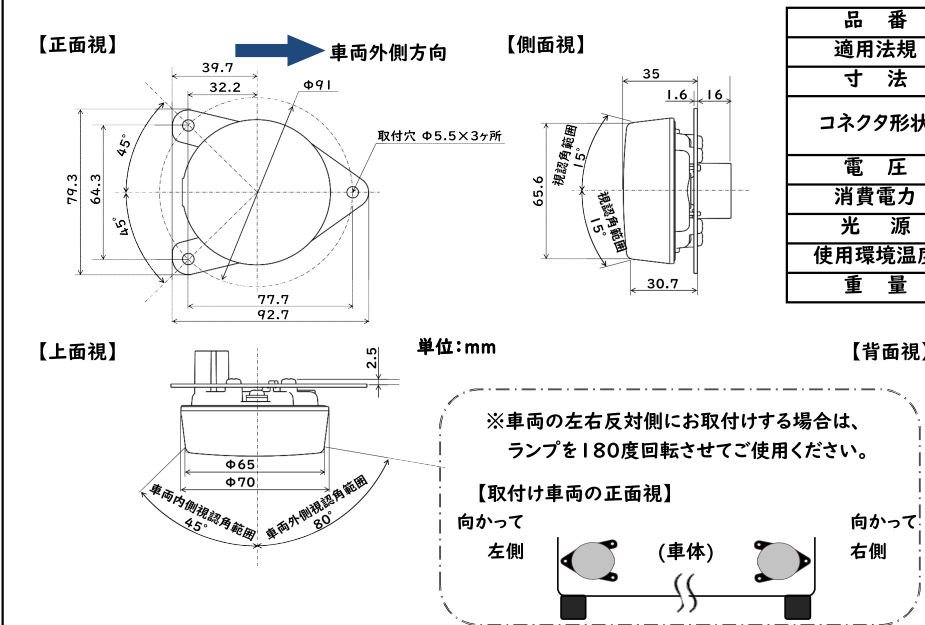

道路運送車両の保安基準

【道路運送車両の保安基準 41条 細目を定める告示 別添52】  
 自動車には、自動車の前面および後面に備える方向指示器の点灯操作状態および点灯状態が正常であるか否かを運転者席の運転者に表示するための点灯操作状態・作動状態表示装置であって光又は音若しくはその組み合わせによるものを備えなければならない。

取付け後の確認の必要性

- ・上記の保安基準の通り自動車には方向指示器に断線が生じた場合、点滅速度が著しく変化する機能、もしくは、点滅せず点灯し続ける機能、または消灯する機能が備えられています。
- ・前面および後面の方向指示器の断線検知機能が作動していない場合は、保安基準に違反することになります。

※点灯操作状態・作動状態表示装置とは  
 方向指示器の異常を運転席の運転者に対し、音または同等の信号により表示する装置

断線検知機能の事前確認フロー

各灯具ごとに断線状態を疑似的に再現して、点灯状況の確認を行ってください。

※断線検知機能の確認作業は、必ず方向指示器の操作で行ってください。ハザード操作では点滅速度が変化しないので確認できません。

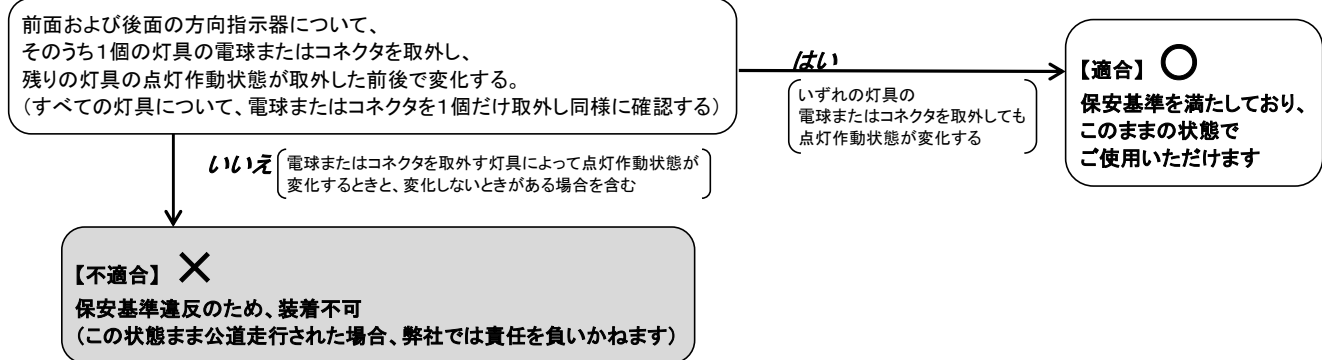

保証書

品番	
製造ロットNo.	
お客様名	
お買い上げ年月日	年 月 日
保証期間	お買い上げ年月日より1年間
販売店	会社名
	所在地
	TEL

- ・本保証書は記載内容の範囲で無償交換をさせていただくことをお約束するものです。
- ・保証期間中に故障が発生した場合には、必ず本保証書に現品を添えてお買い上げ販売店にご提示ください。
- ・お買い上げ年月日の記入漏れがありますと1年保証については、ランプの製造年月日からの起算となります。
- ・本保証書は再発行いたしませんので大切に保管してください。
- ・本保証書を紛失された場合、もしくは保証期間を過ぎた場合は、保証対象外となります。

\*\*\* 個人情報の取扱いについて \*\*\*

お客様にご記入いただいた個人情報は、保証期間内のサービス活動および、その後の安全点検活動のために利用させていただく場合がございます。あらかじめご了承ください。  
 また、個人情報は弊社ホームページ <https://www.sp.koito.co.jp/> に掲載されている「個人情報の取扱いについて」に基づき適切に管理いたします。

《無償交換規定》

- 1) 無償保証の期間は、お買い上げから1年間です。
- 2) 保証期間中に「正常な使用状態」において「製造上」の責任による故障が発生した場合は無償交換を行います。
- 3) 保証期間内の無償交換は1回限りとさせていただきます。無償交換に伴い発生する付帯費用(交通費、送料、工賃、その他諸費用)および、不点灯によって発生した直接・間接の損害などの全てにつきましては、保証の対象外とさせていただきます。
- 4) 保証期間内でも次の場合には、無償交換の対象外とさせていただきます。
  - イ) 取扱説明書に記載された内容に反するお取扱いによって発生した故障および不具合。
  - ロ) 保証書および、対象の現品がない場合。
  - ハ) 車両事故、落下、不可抗力などによる故障および損害。
  - ニ) 火災、地震、水害、落雷、その他の天災地変、公害や異常電圧による故障および損傷。
  - ホ) 車載用(DC 12V)以外に使用された場合の故障および損傷。
  - ヘ) オークション・個人売買(譲渡を含む)での入手、または中古品を入手された場合。

●お問い合わせ………

株式会社 小糸製作所

フリーダイヤル 0120-548-512  
 受付時間 9:00~17:00 (12:00~13:00、土・日・祝日除く)  
 ホームページ <https://www.sp.koito.co.jp>